

PipeCut 360 HYDRA

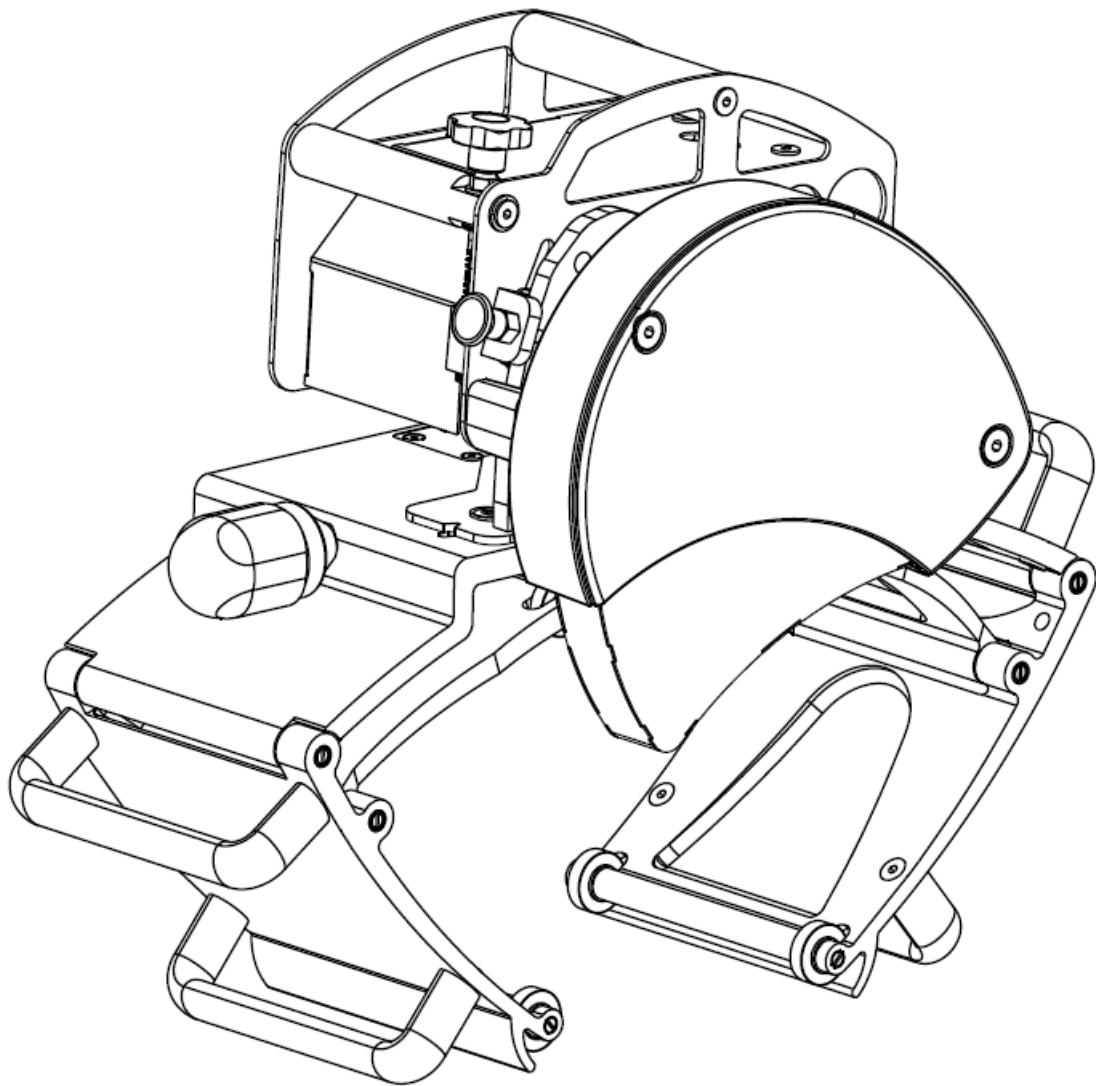

Queste sono le istruzioni originali redatte in lingua inglese.

Tutte le istruzioni sono disponibili sul sito web: exacttools.com/manuals

FIGURA A

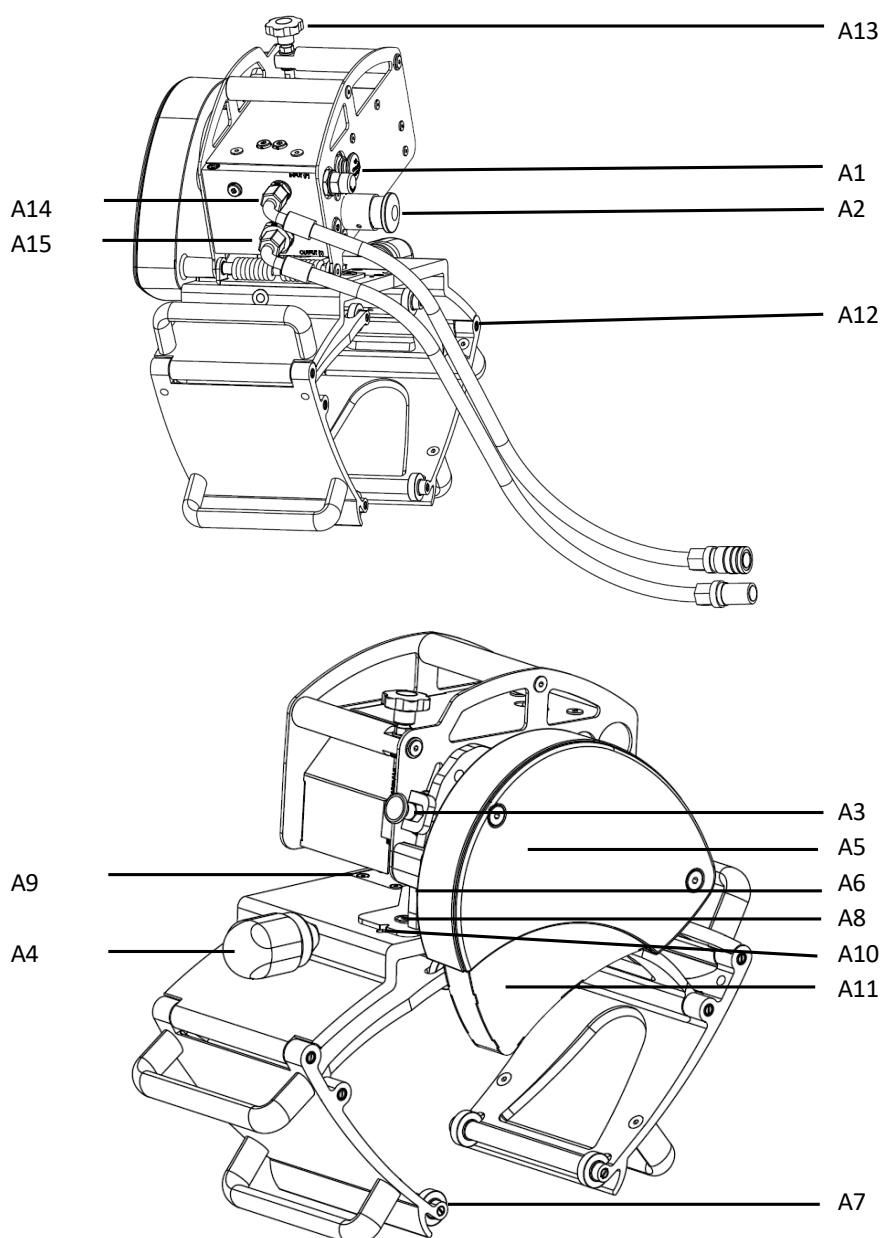

- | | | | |
|------------|---|------------|---|
| A1 | Pulsante AVVIO | A11 | Protezione inferiore della lama (bordo di misurazione (25 mm / 1" dalla lama)) |
| A2 | Pulsante STOP (interruttore di arresto del flusso dell'olio) | A12 | Giunti della pinza |
| A3 | Perno di bloccaggio | A13 | Vite di regolazione dell'altezza |
| A4 | Manopola di regolazione della pinza e dado di bloccaggio | A14 | Ingresso olio |
| A5 | Protezione superiore della lama | A15 | Uscita olio |
| A6 | Foro per perno di bloccaggio | | |
| A7 | Ruote e cuscinetti a sfera della pinza | | |
| A8 | Vite di regolazione | | |
| A9 | Vite di regolazione | | |
| A10 | Indicatore di regolazione | | |

Informazioni

Dati tecnici	4
Contenuto della fornitura	4
Sicurezza	
norme generali di sicurezza	5
Installazione, uso e manutenzione: misure precauzionali	10
Garanzia	12
Servizio	12
Informazioni ambientali	12
Operazione	
Istruzioni operative	13
Sostituzione delle lame	17
Attrezzatura extra	18
Profondità di taglio teoriche	19

Dichiarazione di conformità

Dichiariamo sotto la nostra esclusiva responsabilità che la macchina per il taglio dei tubi

Exact PipeCut 360 HYDRA

descritta nella sezione "Dati tecnici" è conforme alle disposizioni tecniche della direttiva 2006/42/CE.

Per ulteriori informazioni, contattare Exact Tools al seguente indirizzo:

La persona autorizzata a compilare il fascicolo tecnico:

Marko Törrönen, R&D Manager, marko.torronen@exacttools.com

Vantaa, 03.09.2024

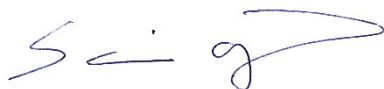

Sami Ojamo
CEO
Exact Tools Oy
Martinkyläntie 41
FI-01720 Vantaa
Finlandia

Sega Exact PipeCut 360 HYDRA

Velocità a vuoto	3400 giri al minuto
Diametro lama	140 mm (5,6"), 165 mm (6,50"), 180 mm (7,2"), 190 mm (7,5")
Foro di montaggio	62 mm (2,44")
Peso	18,5 kg (41 libbre)
Campo di applicazione, diametro esterno del tubo	75 mm–360 mm (3"–14")
Spessore massimo della parete del tubo	25 mm (1"), acciaio; 45 mm (1,8"), plastica
Pressione idraulica massima	150 bar (2200 PSI)
Portata idraulica massima	25 l/min (6,6 GPM)
Requisiti di qualità dell'olio	Grado 32–64, a seconda della temperatura di esercizio. Si raccomanda l'uso di olio biodegradabile per ragioni ambientali.
Temperatura di esercizio	+40°C...-20°C / 104°F...-4°F
Condizioni operative	È consentito anche l'utilizzo in condizioni di bagnato e sott'acqua.

NOTA! Se la pressione o la portata idraulica non si avvicinano al valore massimo, la macchina può essere utilizzata normalmente, ma l'efficienza e la velocità di lavoro diminuiranno di conseguenza.

CONTENUTO DELLA FORNITURA

Contenuto della confezione, verificare che la confezione contenga i seguenti elementi:

1. Exact PipeCut 360 HYDRA con lama Exact Cermet 165 installata
2. Istruzioni per l'uso
3. Chiave a brugola da 5 mm
4. Chiave a forchetta
5. Due tubi flessibili idraulici

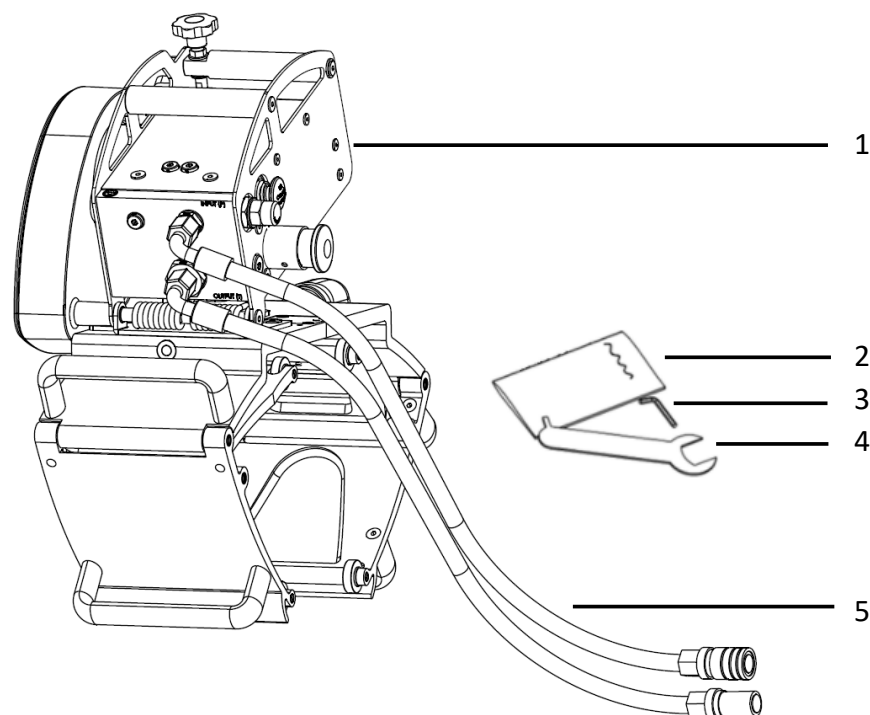

Istruzioni per l'uso, la sicurezza e la manutenzione

L'utente ora dispone di un tipo di utensile completamente nuovo, sviluppato come alternativa sicura agli attrezzi pericolosi utilizzati per il taglio di tubi tondi. La taglierina Exact PipeCut 360 HYDRA, estremamente efficace, è stata progettata per tagliare diversi tipi di metalli e materie plastiche.

Tenere questo manuale a portata di mano di tutti gli utilizzatori della sega per tubi. Assicurarsi che tutte le persone che utilizzano la sega abbiano letto e compreso i pericoli e le istruzioni d'uso riportate nel presente manuale e che rispettino sempre le norme e i regolamenti stabiliti dagli enti preposti alla sicurezza sul lavoro.

La sega per tubi Exact PipeCut 360 HYDRA è destinata esclusivamente all'uso professionale.

Le definizioni seguenti descrivono il livello di gravità per ciascun termine di segnalazione. Leggere il manuale e prestare attenzione ai seguenti simboli:

 **PERICOLO:** Indica una situazione di pericolo imminente che, se non evitata, provoca lesioni gravi o, in casi estremi, la morte

 **AVVERTIMENTO:** Indica una situazione di pericolo imminente che, se non evitata, potrebbe provocare lesioni gravi o, in casi estremi, la morte

 **ATTENZIONE:** Indica una situazione potenzialmente pericolosa che, se non evitata, può provocare lesioni lievi o moderate.

 **AVVISO:** Indica una pratica non correlata a lesioni personali che, se non evitata, può causare danni alla proprietà.

Simboli presenti sulla macchina.



Utilizzare protezioni acustiche.



Utilizzare guanti.



Leggere le istruzioni prima dell'uso.



Lama della sega: la lama della sega sotto questo coprilama, non inserire le dita o altre parti del corpo al suo interno.

Norme generali di sicurezza

Per ridurre i rischi di scosse elettriche, incendi e lesioni alle persone, leggere tutte le istruzioni prima di maneggiare l'utensile.

Il nostro obiettivo è produrre utensili che migliorino la sicurezza e l'efficienza del lavoro. Il fattore di sicurezza più importante per questo e per qualsiasi altro utensile è L'UTILIZZATORE. La diligenza e il giudizio dell'utente sono la migliore protezione contro incidenti e infortuni.

- La sega circolare deve essere installata, regolata o utilizzata solo da operatori qualificati e addestrati.
- Non apportare modifiche a questa sega circolare. Eventuali modifiche possono ridurre l'efficacia delle misure di sicurezza e aumentare i rischi per l'operatore.
- Non gettare via le istruzioni di sicurezza; consegnarle all'operatore.
- Non utilizzare la sega circolare se è danneggiata.
- Gli utensili devono essere ispezionati periodicamente per verificare che la targhetta dati con la velocità nominale o la pressione di esercizio, o gli adesivi di avvertenza dei pericoli, siano leggibili e non si siano staccati. Il datore di lavoro/utilizzatore deve contattare il produttore per ottenere, ove necessario, etichette di marcatura sostitutive.

AVVERTENZE RELATIVE ALL'ALIMENTAZIONE DELL'OLIO E AI RACCORDI

- L'olio idraulico sotto pressione può causare gravi lesioni:
 - Chiudere sempre la mandata dell'olio e scollegare l'utensile dall'alimentazione quando non in uso, prima di sostituire gli accessori o effettuare riparazioni
- Non superare la pressione massima dell'olio indicata sull'utensile. La pressione dell'olio idraulico non deve superare 150 bar (2200 PSI [libbre per pollice quadrato]) o la pressione specificata sulla targhetta dati dell'utensile. Il superamento della pressione raccomandata può causare la rottura del macchinario o creare una situazione di pericolo.
- Non trasportare mai un utensile idraulico tenendolo per il tubo flessibile.
- Non ispezionare né pulire l'utensile mentre è collegato alla fonte di alimentazione idraulica. L'attivazione accidentale dell'utensile può causare gravi lesioni. Prestare attenzione alla lama in rotazione e assicurarsi che nulla sia rimasto impigliato nella lama o in altre parti della sega. Aprire il raccordo solo quando si è certi che il tubo flessibile non sia in pressione.
- Verificare le condizioni del tubo flessibile prima dell'installazione. Un tubo flessibile rotto o usurato può causare una situazione pericolosa.

PERICOLI DI INTRAPPOLAMENTO

- Tenersi a distanza di sicurezza da dischi abrasivi o lame rotanti.

- Indumenti, guanti, gioielli, cravatte, sciarpe o capelli lunghi impigliati nell'utensile o nei suoi accessori possono causare soffocamento, lesioni al cuoio capelluto e/o ferite profonde.

Non aprire mai la protezione della lama (Figura A / A5, pagina 2) se non si è certi che la lama o il disco abrasivo abbiano smesso di girare.

PERICOLI DA OGGETTI PROIETTATI

- Il cedimento del pezzo in lavorazione, degli accessori o persino dell'utensile stesso può proiettare oggetti ad alta velocità
- La lavorazione dell'acciaio e di altri materiali può generare rapidamente detriti volanti. Anche piccoli oggetti possono ferire gli occhi e causare cecità.
- Durante l'utilizzo della sega circolare, indossare sempre occhiali protettivi resistenti agli urti. Il livello di protezione richiesto deve essere valutato per ogni singolo utilizzo.
- Assicurarsi che anche gli altri utenti presenti nell'area indossino occhiali protettivi e maschere di sicurezza.
- Assicurarsi che il tubo da tagliare sia saldamente sostenuto. Un tubo sostenuto in modo insufficiente o improprio può creare una situazione di pericolo.
- Assicurarsi che le scintille generate dalla macchina non possano mai, in nessuna circostanza, entrare in contatto con materiali o liquidi infiammabili e/o potenzialmente esplosivi.
- Assicurarsi che scintille o trucioli non rappresentino un pericolo per le altre persone presenti sul luogo di lavoro.
- Assicurarsi che la lama della sega o la fresa siano fissate correttamente.

PERICOLI RELATIVI AGLI ACCESSORI

- Prima di sostituire la lama, chiudere sempre l'alimentazione dell'olio, scaricare la pressione dell'olio dal tubo flessibile e scollegare l'utensile dalla fonte di alimentazione dell'olio.
- Utilizzare esclusivamente le lame delle dimensioni e dei tipi consigliati; non utilizzare accessori o materiali di consumo di altri tipi o dimensioni.
- Evitare il contatto diretto con l'utensile inserito durante e dopo l'uso, poiché può essere caldo o tagliente.
- Ispezionare la lama della sega prima dell'uso. Non utilizzare lame per sega che potrebbero essere cadute o che siano scheggiate, incrinata o comunque difettose.

RISCHI OPERATIVI

- Gli utenti e i tecnici addetti all'assistenza devono essere in grado di gestire fisicamente le dimensioni, il peso e la potenza dell'utensile.
- Impugnare correttamente l'utensile: essere pronti a reagire a qualsiasi movimento anomalo o improvviso – tenere entrambe le mani pronte.
- Non utilizzare mai l'utensile se la lama non è allineata con il materiale da tagliare.

- Evitare il contatto con la lama della sega, il coltello o la fresa per prevenire tagli alle mani e ad altre parti del corpo.
- La PipeCut 360 HYDRA è progettata per essere utilizzata con una protezione della lama, che deve essere sempre installata per proteggere da trucioli e altri detriti.
- Queste protezioni devono essere fissate saldamente e in buone condizioni di funzionamento.
- Le protezioni danneggiate, piegate o gravemente usurate devono essere sostituite con le protezioni raccomandate dal produttore dell'utensile.
- Assicurarsi che le protezioni retrattili ritornino rapidamente nella posizione completamente chiusa ogni volta che vengono rilasciate dalla posizione aperta.
- Le protezioni retrattili non devono mai essere bloccate o legate in posizione aperta né altrimenti disattivate.
- L'utilizzo dell'utensile può esporre la mano dell'operatore a rischi quali tagli, abrasioni e calore. Indossare guanti adeguati per proteggere le mani.
- Impugnare correttamente l'utensile: essere pronti a contrastare movimenti normali o improvvisi e avere entrambe le mani disponibili.
- Mantenere una postura equilibrata e un appoggio sicuro.
- Per evitare lesioni da taglio o recisione, evitare il contatto con la lama della sega, la taglierina o il coltello quando l'utensile è alimentato. 220 V– 240 V o 100 V–130 V, tutti 50–60 Hz
- I movimenti incontrollati dell'utensile possono causare lesioni: assicurarsi sempre che tutta la piastra di guida (se presente) sia tenuta saldamente contro il pezzo in lavorazione.
- Il taglio con questi utensili crea bordi taglienti; indossare guanti per proteggere le mani.
- Rilasciare il dispositivo di avvio e arresto in caso di interruzione dell'alimentazione.
- Utilizzare esclusivamente lubrificanti idraulici raccomandati dal produttore.
- È necessario utilizzare occhiali di protezione individuale; si raccomanda l'uso di guanti e indumenti protettivi adeguati.
- Tenere presente che l'utensile rotante inserito continua a girare dopo il rilascio del dispositivo di avvio e arresto.
- Non spostare mai la macchina mentre il motore è in funzione o la lama è in rotazione.
- Non utilizzare l'utensile se si è stanchi o se l'attenzione è compromessa per motivi di salute.
- Non iniziare a lavorare se l'appoggio o l'equilibrio sono instabili. Cadere mentre si impugna la sega può creare una situazione pericolosa.

PERICOLI LEGATI AI MOVIMENTI RIPETITIVI

- Durante l'utilizzo dell'utensile, l'utente può avvertire fastidio alle mani, alle braccia, alle spalle, al collo e ad altre parti del corpo.
- Lavorare in una posizione comoda ma sicura ed evitare posture di lavoro scomode o sbilanciate. Variare la posizione durante attività prolungate può ridurre al minimo il disagio e l'affaticamento.

- Non ignorare sintomi quali fastidio continuo o periodico, dolore, ansia, indolenzimento, formicolio, intorpidimento, sensazione di bruciore o rigidità. Smettere di utilizzare l'utensile, informare il datore di lavoro e contattare un medico.

PERICOLI LEGATI AL RUMORE

- I rumori forti possono causare danni permanenti all'udito e altri problemi, come l'acufene. Pertanto, la valutazione del rischio e l'attuazione di controlli adeguati per questi pericoli sono essenziali.
- Le misure di controllo appropriate per ridurre il rischio possono includere interventi quali l'utilizzo di materiali smorzanti per impedire che i pezzi in lavorazione emettano vibrazioni.
- Utilizzare dispositivi di protezione dell'udito in conformità con le istruzioni del datore di lavoro e come richiesto dalle normative in materia di salute e sicurezza sul lavoro
- Utilizzare e mantenere la sega circolare, oscillante o alternativa secondo le istruzioni del manuale, per evitare un aumento non necessario dei livelli di rumore.
- Selezionare, mantenere e sostituire il materiale di consumo/l'utensile inserito secondo le raccomandazioni del manuale di istruzioni, per evitare un aumento non necessario della rumorosità.

PERICOLI DERIVANTI DALLE VIBRAZIONI

- L'esposizione alle vibrazioni può causare danni invalidanti ai nervi e all'afflusso di sangue alle mani e alle braccia.
- Quando si lavora in condizioni di freddo, indossare abiti caldi e mantenere le mani calde e asciutte.
- Se si avverte intorpidimento, formicolio, dolore o sbiancamento della pelle delle dita o delle mani, interrompere l'uso della sega circolare, oscillante o alternativa, informare il datore di lavoro e consultare un medico.
- Utilizzare e mantenere la sega circolare, oscillante o alternativa secondo le raccomandazioni del manuale di istruzioni per evitare un aumento non necessario dei livelli di vibrazione.
- Selezionare, sottoporre a manutenzione e sostituire il materiale di consumo/l'utensile inserito come raccomandato nel manuale di istruzioni, per evitare un aumento non necessario dei livelli di vibrazione.
- Se possibile, sostenere il peso dell'utensile utilizzando un supporto, un tenditore o un bilanciatore.
- Impugnare l'utensile con una presa leggera ma sicura, tenendo conto delle forze di reazione della mano necessarie, poiché il rischio derivante dalle vibrazioni è generalmente maggiore quando la forza di presa è più elevata.
- Un montaggio errato della lama della sega può causare livelli di vibrazione eccessivi.

RISCHI SUL LUOGO DI LAVORO

- Mantenere l'area di lavoro pulita e ben illuminata. Banchi ingombri e aree buie aumentano il rischio di scosse elettriche, incendi e infortuni.
- Non utilizzare la sega in aree o su terreni dove sussista il pericolo di cadute o scivolamenti. Assicurarsi che la posizione di lavoro sia il più stabile possibile e di avere un appoggio sicuro.
- Assicurarsi sempre che il fossato o il pozzo in cui si lavora sia adeguatamente rinforzato e che i suoi bordi non siano a rischio di crollo. Assicurarsi che il terreno non rischi di cedere o assestarsi.
- Procedere con cautela in ambienti sconosciuti. Possono esserci pericoli nascosti, come linee elettriche o altre linee di servizio.
- Assicurarsi che non vi siano cavi elettrici, tubi del gas, ecc., che potrebbero rappresentare un pericolo se danneggiati dall'utilizzo dell'utensile.
- Se l'operazione di taglio si svolge in un fossato o in una trincea, l'accesso al pulsante STOP potrebbe essere limitato. Assicurarsi sempre che un collega sia pronto a interrompere l'alimentazione dell'olio all'utensile in caso di emergenza. Per le situazioni di emergenza, è possibile utilizzare anche una mandata dell'olio separata con un dispositivo di intercettazione.
- **Non utilizzare l'utensile in atmosfere esplosive, come ad esempio in presenza di liquidi, gas o polveri infiammabili.** L'utensile può generare scintille che provocano l'accensione di polveri o fumi.
- La sega circolare, oscillante o alternativa non è destinata all'uso in atmosfere potenzialmente esplosive e non è isolata contro il contatto con la corrente elettrica.
- Scivolamenti, inciampi e cadute sono tra le principali cause di infortunio sul lavoro. Prestare attenzione alle superfici scivolose causate dall'utilizzo dell'utensile e al rischio di inciampo rappresentato dai tubi idraulici.
- Durante l'utilizzo dell'utensile, tenere lontani astanti, bambini e visitatori. Le distrazioni possono causare la perdita di controllo dell'utensile.

PERICOLI LEGATI A POLVERI E FUMI

- Le polveri e i fumi generati dall'utilizzo di seghe circolari, oscillanti e alternative possono causare problemi di salute (ad esempio cancro, malformazioni congenite, asma e/o dermatiti); la valutazione del rischio e l'attuazione di misure di controllo adeguate per questi pericoli sono essenziali.
- La valutazione del rischio dovrebbe includere la polvere prodotta dall'utilizzo dell'utensile e la possibilità di smuovere la polvere già presente.
- Utilizzare e mantenere la sega circolare, oscillante o alternativa secondo le raccomandazioni del manuale di istruzioni, al fine di ridurre al minimo le emissioni di polvere o fumi.
- Orientare il flusso d'aria di scarico in modo da ridurre al minimo la dispersione di polvere in un ambiente polveroso.

- Laddove si generino polveri o fumi, la priorità deve essere quella di controllarli nel punto di emissione.
- Tutte le caratteristiche o gli accessori integrati per la raccolta, l'aspirazione o la soppressione di polveri o fumi aerodispersi devono essere utilizzati e mantenuti correttamente, in conformità con le istruzioni del produttore.
- Selezionare, mantenere e sostituire il materiale di consumo/l'utensile inserito come raccomandato nel manuale di istruzioni per evitare un aumento non necessario di polveri o fumi.
- Devono essere emessi avvisi in merito al rischio di esplosione o incendio dovuto al materiale in lavorazione.
- Utilizzare i dispositivi di protezione delle vie respiratorie in conformità con le istruzioni del datore di lavoro e come richiesto dalle normative in materia di salute e sicurezza sul lavoro.
- Lavorare con determinati materiali comporta l'emissione di polveri e fumi, creando ambienti potenzialmente esplosivi.
- Evitare l'inalazione di polveri e vapori, nonché la manipolazione di rifiuti di cantiere che potrebbero causare rischi per la salute come, ad esempio, cancro, malformazioni congenite, asma e/o dermatiti. Utilizzare un sistema di aspirazione delle polveri e indossare una maschera respiratoria quando il materiale da tagliare rilascia particelle volatili.
- Alcune operazioni di taglio generano polveri contenenti sostanze chimiche che, secondo lo Stato della California, possono causare cancro, malformazioni congenite e altri danni all'apparato riproduttivo.

Esempi di questo tipo di sostanze chimiche includono:

- piombo proveniente da vernici a base di piombo,
- silice cristallina proveniente da mattoni, cemento e altri prodotti di muratura,
- arsenico e cromo provenienti dalla gomma trattata chimicamente.

Il rischio derivante da queste esposizioni varia a seconda della frequenza con cui si svolge questo tipo di lavoro.

Per ridurre l'esposizione a queste sostanze chimiche, lavorare in un'area ben ventilata e utilizzare dispositivi di protezione individuale approvati, come maschere antipolvere specificamente progettate per filtrare le particelle microscopiche. È vietato lavorare senza i dispositivi di protezione individuale adeguati.



PERICOLO: Materiali esplosivi e infiammabili, liquidi e gas:

Pericolo di esplosione

Se utilizzato in atmosfere esplosive, l'utensile può provocare un'esplosione e/o un incendio.

Le esplosioni sono pericolose e possono causare incidenti estremamente gravi, lesioni o morte.

Poiché durante il taglio l'utensile genera spesso scintille, non deve mai essere utilizzato in prossimità di materiali, liquidi o gas potenzialmente esplosivi o altamente infiammabili. Acquisire una conoscenza approfondita delle istruzioni di sicurezza nazionali, statali e locali relative al lavoro in prossimità di materiali esplosivi o in ambienti in cui essi sono presenti.

- Non utilizzare mai l'utensile in prossimità di esplosivi o materiali, liquidi o gas altamente infiammabili.
- Non lavorare mai in atmosfere altamente infiammabili o esplosive.
- Assicurarsi che nell'area di lavoro non siano presenti fonti di gas nascoste o esplosivi.
- Se nel luogo di lavoro sono presenti esplosivi, materiali altamente infiammabili, liquidi o gas, assicurarsi che non rappresentino un pericolo e che non possano entrare in contatto con le scintille generate dalla sega.

ALIMENTAZIONE DELL'OLIO IDRAULICO

- Non collegare mai l'utensile a una linea di alimentazione dell'olio in grado di superare i 150 bar / 2200 psi** (libbre per pollice quadrato). Una pressione eccessiva sull'utensile può provocare lo scoppio, un funzionamento anomalo, la rottura dell'utensile stesso o gravi lesioni alle persone. Utilizzare esclusivamente olio pulito che soddisfi i requisiti alla pressione nominale o entro l'intervallo di pressione nominale indicato sull'utensile. Prima di utilizzare l'utensile, verificare sempre che la fonte d'olio sia stata regolata alla pressione nominale dell'olio o entro l'intervallo di pressione e portata nominale dell'olio (max. 25 l/min [6,6 GPM]).
- Il sovraregime causato da una pressione e una portata dell'olio eccessive deve essere evitato mediante i regolatori di pressione/portata. Durante l'utilizzo della macchina, non superare i valori di pressione e portata dell'olio raccomandati. Una pressione o una portata dell'olio eccessive possono causare la rottura della macchina, della lama e degli accessori, oppure creare una situazione di pericolo con conseguenti gravi lesioni personali o danni all'attrezzatura.
- I raccordi e i tubi dell'olio devono essere in buone condizioni. Prima dell'uso, controllare i raccordi, i tubi dell'olio e la fonte di alimentazione idraulica. Non lavorare mai con un raccordo, un tubo dell'olio o una fonte di alimentazione idraulica danneggiati.

Informazioni sulla sicurezza



PERICOLO: La mancata osservanza di queste istruzioni operative può provocare lesioni gravi o morte.

- Assicurarsi che il tubo da tagliare sia correttamente sostenuto e che le estremità del tubo, su entrambi i lati del punto di taglio, non possano collassare in modo incontrollato durante il taglio.
- Assicurarsi che le scintille non mettano in pericolo persone o materiali. Le scintille possono causare incidenti se entrano in contatto con materiali, liquidi o gas infiammabili. Vedere la sezione Esplosivi e materiali infiammabili, liquidi e gas, pagina 7.
- I dispositivi di protezione individuale devono essere utilizzati come descritto nel capitolo Dispositivi di protezione individuale, a pagina 8.
- Scivolamenti, inciampi o cadute devono essere indicati come causa di incidente grave o mortale. Prestare attenzione ai tubi flessibili eccessivamente lunghi lasciati sul luogo di lavoro.
- Lavorare con cautela in luoghi sconosciuti. Ad esempio, i cavi elettrici nascosti possono rappresentare un pericolo.
- Mantenere una posizione equilibrata e un appoggio stabile.
- Se un utensile installato in modo errato o danneggiato vibra eccessivamente, intervenire tempestivamente. Spegnerne il dispositivo o, se possibile, interrompere la pressione dell'olio.
- Tenersi a distanza dalle lame rotanti. Non staccare la sega dal tubo prima che la rotazione si sia arrestata.
- In caso di guasto nell'alimentazione idraulica, premere il pulsante STOP (Figura A / A2, pagina 2).

Precauzioni e requisiti per la sicurezza personale

Solo personale qualificato e a conoscenza di tutte le norme generali di sicurezza, nonché dei possibili pericoli presenti nei luoghi di lavoro, può utilizzare questo utensile.

Gli utenti sono idonei se:

- sono in grado di gestire le dimensioni, il peso e la potenza del dispositivo.
- sono addestrati all'uso di questo dispositivo secondo le istruzioni nazionali, statali e locali.
- conoscono e comprendono tutte le normative di sicurezza nazionali, statali e locali, nonché le misure precauzionali volte alla prevenzione degli incidenti.
- hanno letto e compreso questo manuale.
- non hanno assunto alcol, droghe o farmaci che compromettano la vigilanza o la capacità di lavorare.

Sicurezza personale

- **INDOSSARE PROTEZIONI OMOLOGATE PER L'UDITO E GLI OCCHI**
- **INDOSSARE PROTEZIONI OMOLOGATE PER LE MANI**



AVVERTENZA: LEGGERE E COMPRENDERE IL MANUALE DI ISTRUZIONI PRIMA DELL'USO

- a) **Rimanere vigili. Prestare attenzione a ciò che si sta facendo e usare il buon senso quando si maneggia l'utensile. Non utilizzare l'utensile se si è stanchi o sotto l'effetto di droghe, alcol o farmaci.** Un attimo di disattenzione durante l'utilizzo dell'utensile aumenta il rischio di lesioni alle persone.
- b) **Vestirsi adeguatamente. Non indossare abiti larghi o gioielli. Contenere i capelli lunghi. Tenere capelli, indumenti e guanti lontani dalle parti in movimento.** Indumenti larghi, gioielli o capelli lunghi aumentano il rischio di lesioni alle persone a causa dell'impigliamento nelle parti in movimento.
- c) **Evitare l'avvio involontario. Assicurarsi che l'interruttore sia spento prima di collegare l'utensile all'alimentazione dell'olio idraulico.** Non trasportare l'utensile tenendo il dito sull'interruttore e non collegare l'utensile alla mandata dell'olio con l'interruttore acceso.
- d) **Non sporgersi. Mantenere sempre un appoggio stabile e l'equilibrio.** Una base d'appoggio e un buon equilibrio consentono un maggiore controllo dell'utensile in situazioni impreviste.
- e) **Utilizzare dispositivi di sicurezza.** A seconda delle condizioni, è obbligatorio indossare una maschera antipolvere, scarpe antinfortunistiche antiscivolo e un elmetto.
- f) **Indossare sempre una protezione per gli occhi.**
- g) **Indossare sempre protezioni acustiche quando si utilizza l'utensile.** L'esposizione prolungata a rumori ad alta intensità può causare la perdita dell'udito.
- h) **AVVERTIMENTO: Rischio di scossa elettrica. Questo utensile non è dotato di una superficie di presa isolata. Il contatto con un filo sotto tensione metterà sotto tensione anche le parti metalliche esposte dell'utensile, con conseguente rischio di scossa elettrica per l'operatore.**
- i) **Evitare il contatto del corpo con superfici collegate a terra quali tubi, termosifoni, fornelli e frigoriferi.** Se il corpo è collegato a terra, il rischio di scossa elettrica aumenta.
- j) **Esaminare il pezzo in lavorazione per evitare il contatto con cavi nascosti.** Prima di iniziare il lavoro, esaminare attentamente il pezzo in lavorazione per individuare eventuali cavi nascosti. Il contatto con cavi sotto tensione provocherà una scossa elettrica all'operatore.

Dispositivi di protezione individuale

⚠ PERICOLO: Pericolo di rimanere intrappolati in parti in movimento:

- Non indossare gioielli pendenti, indumenti larghi o uniformi larghe. Assicurarsi che eventuali maniche di camicia, lacci delle scarpe e/o pantaloni non possano impigliarsi nelle parti in movimento della macchina o in altri oggetti o elementi naturali presenti sul luogo di lavoro.
- Per ridurre al minimo il rischio di soffocamento, assicurarsi che colletti, cravatte o cappucci non possano impigliarsi nel dispositivo, nei cavi o negli accessori.
- Per ridurre al minimo il rischio di impigliamento, assicurarsi che capelli e copricapi non possano rimanere impigliati nelle parti mobili, nei cavi o negli accessori del dispositivo.

I dispositivi di protezione individuale devono essere conformi ai requisiti di salute e sicurezza applicabili. Utilizzare sempre i seguenti dispositivi di protezione individuale:

- Casco di sicurezza conforme ai requisiti di sicurezza sul lavoro.
- Protezione dell'udito adeguata.
- Occhiali o visiere di sicurezza per la protezione degli occhi.
- Guanti di sicurezza antitaglio.
- Scarpe antinfortunistiche antiscivolo conformi alle normative in materia di sicurezza sul lavoro.
- Maschera respiratoria.

⚠ AVVERTIMENTO: Sostanze intossicanti:

Droghe, alcol e farmaci possono indebolire l'attenzione, la capacità di giudizio e/o la capacità di concentrazione. Riflessi compromessi, equilibrio instabile, allucinazioni ed errori di calcolo possono causare gravi incidenti sul lavoro, quali lesioni personali, danni a utensili e proprietà o morte.

Non utilizzare mai l'utensile se si è sotto l'effetto di alcol, farmaci intossicanti e/o droghe.

Se si è a conoscenza del fatto che qualcuno ha assunto alcol, droghe o farmaci che alterano lo stato di vigilanza, o lo si nota, assicurarsi che non utilizzi l'utensile.

Installazione, uso e manutenzione: misure precauzionali

Questo utensile può essere installato, conservato, mantenuto e smaltito solo da persone che:

- sono fisicamente in grado di gestire le dimensioni, il peso e la potenza del dispositivo.
- hanno familiarità con tutte le normative di sicurezza nazionali, statali e locali pertinenti, nonché con le misure precauzionali volte alla prevenzione degli incidenti.
- hanno letto e compreso queste istruzioni

operative.

- non hanno assunto alcol, droghe o farmaci che compromettano la vigilanza o la capacità di lavorare.

⚠ PERICOLO: Scossa elettrica

Se il dispositivo entra in contatto con circuiti elettrici o altre fonti di alimentazione, può causare lesioni gravi o morte. Assicurarsi sempre che non vi siano cavi, fili o circuiti all'interno o in prossimità del tubo da tagliare che potrebbero condurre elettricità al dispositivo o all'utente.

- Non lavorare in prossimità di circuiti elettrici o altre fonti di corrente elettrica.
- Assicurarsi che l'area di lavoro non presenti circuiti elettrici nascosti e che il tubo da tagliare non sia a contatto con alcun tipo di circuito elettrico, fonte di alimentazione, cavo, filo o trasformatore.
- Assicurarsi che l'acqua proveniente dall'interno del tubo o presente nel cantiere non costituisca un pericolo di scossa elettrica e che non entri in contatto con alcun tipo di circuito elettrico, fonte di alimentazione, cavo, filo o trasformatore.

⚠ AVVERTIMENTO: L'olio idraulico ad alta pressione può causare gravi lesioni

- Chiudere sempre l'alimentazione dell'olio, scaricare la pressione dalle tubazioni e scollegare l'utensile dall'alimentazione dell'olio quando non viene utilizzato, riparato o regolato, ad esempio durante la sostituzione delle lame.
- Non sostituire mai le lame né eseguire interventi di manutenzione sull'utensile mentre è ancora collegato alla mandata dell'olio. Assicurarsi sempre che il dispositivo sia scollegato dalla fonte di olio ad alta pressione durante le operazioni di ispezione o manutenzione. Assicurarsi che il motore sia completamente spento e che i tubi flessibili non siano in pressione.

⚠ AVVERTIMENTO: Vibrazioni

Evitare l'esposizione alle vibrazioni; può danneggiare il sistema nervoso e ostacolare la circolazione sanguigna nelle mani e nelle braccia. Ciò può a sua volta causare dolore alle articolazioni sensibili e a eventuali vecchie lesioni.

- Utilizzare sempre lame affilate di cui sia stato verificato lo stato. Lame difettose o danneggiate non devono mai essere utilizzate per il taglio e devono essere sostituite con lame integre. Le lame non affilate, danneggiate o difettose possono intensificare le vibrazioni.
- Evitare l'esposizione alle vibrazioni. L'esposizione prolungata alle vibrazioni può causare lesioni alle articolazioni e/o al sistema nervoso dell'utente.

⚠ ATTENZIONE: Solo tecnici professionisti possono utilizzare e testare la sega per tubi

PipeCut 360 HYDRA.

La sega per tubi non può essere testata o sottoposta a manutenzione da persone non addestrate alla manutenzione di utensili idraulici. Il personale addetto all'assistenza deve essere autorizzato a testare questo tipo di utensili e a utilizzare un sistema idraulico in conformità con le normative nazionali, statali e locali.

Protezione inferiore della lama PipeCut

Prima di ogni utilizzo, verificare che il coprilama inferiore si chiuda correttamente. Non utilizzare la sega se il coprilama inferiore non si muove liberamente e non si chiude immediatamente.

Non bloccare o legare mai la protezione inferiore in posizione aperta. Se la sega cade accidentalmente, il coprilama inferiore potrebbe piegarsi. Sollevare il coprilama inferiore e assicurarsi che si muova liberamente e non tocchi la lama o altre parti, a tutte le profondità di taglio.

Verificare il funzionamento e le condizioni della molla del coprilama inferiore. Se la protezione e la molla non funzionano correttamente, devono essere riparate prima dell'uso. Il coprilama inferiore potrebbe funzionare lentamente a causa di parti danneggiate, depositi di materiale appiccicoso o accumulo di detriti. Per tutte le operazioni di taglio, il coprilama inferiore dovrebbe funzionare automaticamente.

Prima di appoggiare la sega sul banco da lavoro o sul pavimento, assicurarsi sempre che il coprilama inferiore copra la lama. Una lama non protetta e libera farà sì che la sega funzioni all'indietro, tagliando qualunque cosa si trovi sul suo percorso. Prestare attenzione al tempo impiegato dalla lama per arrestarsi dopo il rilascio dell'interruttore.

Utilizzare sempre lame con fori per l'albero di trasmissione di dimensioni e forma corrette (diamantato o rotondo). Le lame che non corrispondono ai dispositivi di montaggio della sega funzioneranno in modo imprevedibile, causando la perdita di controllo.

Non utilizzare mai rondelle o bulloni della lama danneggiati o non corretti. Le rondelle e il bullone della lama sono stati progettati appositamente affinché le prestazioni di questa sega siano sempre ottimali e sicure per l'uso.

Quando la lama si blocca o quando si interrompe un taglio per qualsiasi motivo, interrompere l'alimentazione dell'olio e tenere la sega immobile nel materiale finché la lama non si arresta completamente. Non tentare mai di rimuovere la sega dal pezzo in lavorazione o di tirarla indietro mentre la lama è in movimento, altrimenti potrebbe verificarsi un contraccolpo. Indagare e intraprendere azioni correttive per eliminare la causa dell'inzeppamento della lama.

Utilizzare il coprilama inferiore con apertura più ampia ogni volta che si utilizza il disco Diamond Cut Bevel.

Uso e manutenzione degli utensili

Per mantenere sicura la sega per tubi PipeCut 360 HYDRA, attenersi alle seguenti procedure di manutenzione e controllo.

- a) **Utilizzare morsetti o un altro metodo pratico per fissare e sostenere il pezzo in lavorazione su una piattaforma stabile.** Tenere il pezzo in mano o contro il corpo è instabile e può portare alla perdita di controllo.
- b) **Non forzare l'utensile.** Utilizzare l'utensile corretto per l'applicazione. L'utensile corretto svolgerà il lavoro in modo migliore e più sicuro alla velocità per cui è stato progettato.
- c) **Non utilizzare l'utensile se gli interruttori non lo accendono o non lo spengono.** Qualsiasi utensile che non possa essere controllato tramite gli interruttori è pericoloso e deve essere riparato.
- d) **Scollegare l'utensile dalla fonte dell'olio prima di effettuare qualsiasi regolazione, cambiare gli accessori o riporlo.** Tali misure di sicurezza preventive riducono il rischio di avviare l'utensile involontariamente.
- e) **Quando non viene utilizzato, riporre l'utensile fuori dalla portata dei bambini e di altre persone non addestrate.** Nelle mani di utenti non addestrati, gli utensili sono pericolosi.
- f) **Manutenere l'utensile con cura.** Mantenere l'utensile da taglio affilato e pulito. Un utensile sottoposto a manutenzione corretta, con taglienti affilati, riduce il rischio di inceppamento ed è più facile da controllare.
- i) Quando non in uso, chiudere con tappi i raccordi di ingresso e uscita dell'olio idraulico per impedire l'ingresso di detriti nell'utensile. I detriti possono causare malfunzionamenti e una maggiore usura dell'utensile.
- g) **Prima di ogni utilizzo, verificare l'eventuale presenza di disallineamenti o inceppamenti delle parti mobili, rotture di componenti e qualsiasi altra condizione che possa compromettere il funzionamento dell'utensile.** Se danneggiato, far riparare l'utensile prima dell'uso. Molti incidenti sono causati da utensili sottoposti a scarsa manutenzione. Se l'utensile è danneggiato, esiste il rischio di scoppio.
- d) **Pulire sempre le superfici interne della protezione della lama (Figura C / C1, pagina 17) se si è segata plastica e si stanno ora segnando tubi metallici.** Il riscaldamento dei trucioli metallici e della lama durante il taglio può causare la fusione o la combustione lenta della plastica, con possibile rilascio di gas tossici. Pulire il coprilama dopo ogni utilizzo e prestare particolare attenzione al funzionamento del coprilama inferiore (Figura C /

C7, pagina 17). La protezione inferiore della lama deve muoversi liberamente e assicurarsi che non vi siano detriti, trucioli o sabbia nelle parti mobili del suo meccanismo che potrebbero comprometterne il funzionamento.

e) **Pulire regolarmente l'unità di presa, almeno dopo ogni giornata lavorativa, con aria compressa pulita.** Lubrificare la vite trapezoidale della pinza, i dadi di trasferimento, le ruote, le cerniere (Figura A) e i cuscinetti a sfera con l'olio appropriato. Verificare che non vi siano detriti, schegge o altri materiali che potrebbero ostacolare il funzionamento della pinza.

f) **Pulire l'interno del coprilama dopo ogni giornata lavorativa.** Le protezioni della lama possono ostruirsi, causando prestazioni scadenti, maggiore usura dell'utensile da taglio e surriscaldamento se i detriti non vengono rimossi.

e) **Verificare regolarmente, almeno una volta all'anno, la velocità di rotazione a vuoto della PipeCut 360 HYDRA.** La misurazione può essere effettuata sull'asse della lama utilizzando un apposito contagiri. Per motivi di sicurezza, non tenere la lama montata durante la misurazione. La velocità a vuoto non deve superare i valori indicati sulla targhetta dati.

Garanzia

Le condizioni della garanzia sono entrate in vigore il 1° gennaio 2025. Qualora la sega per tubi Exact PipeCut 360 HYDRA diventi inutilizzabile a causa di difetti di materiale o di fabbricazione durante il periodo di validità della garanzia, provvederemo, a nostra discrezione, a ripararla oppure a fornirne una nuova o ricondizionata in fabbrica gratuitamente.

PERIODO DI GARANZIA

La garanzia Exact Tools è valida per 24 mesi dalla data di acquisto.

La garanzia è valida solo se:

1. una copia della ricevuta d'acquisto datata viene fornita al centro di assistenza autorizzato oppure caricata sul nostro sito web al momento della registrazione della garanzia.
2. la sega Exact PipeCut 360 HYDRA non è stata utilizzata in modo improprio.
3. non è stato effettuato alcun tentativo di riparazione da parte di persone non autorizzate.
4. la sega Exact PipeCut 360 HYDRA è stata utilizzata in conformità con le presenti istruzioni per l'uso, la sicurezza e la manutenzione.

NOTA:

La sega Exact PipeCut 360 HYDRA deve essere consegnata a un centro di assistenza autorizzato con spese di spedizione pagate. Se la sega Exact PipeCut 360 HYDRA viene riparata nell'ambito della garanzia, il prodotto verrà restituito con spese di spedizione pagate.

Se la sega Exact PipeCut 360 HYDRA non viene

Uso previsto

La sega per tubi PipeCut 360 HYDRA è destinata all'uso come utensile da tubista in cantiere.

PipeCut 360 HYDRA può essere utilizzato solo per tagliare tubi tondi, con un diametro compreso tra 75 mm e 360 mm (3"-16").

Lo spessore massimo della parete per acciaio e ghisa è di 25 mm (1"), mentre per la plastica è di 45 mm (1,8").

La sega per tubi PipeCut 360 HYDRA può essere utilizzata per tagliare tutti i materiali comuni per tubi, come acciaio, acciaio inossidabile, ghisa/ghisa sferoidale, rame, alluminio e plastica.

Vedere la tabella della profondità del taglio a pagina 19.

La sega per tubi PipeCut 360 HYDRA non è destinata all'uso nella produzione industriale.

Utilizzare supporti per tubi per sostenere il tubo da tagliare.

Con accessori aggiuntivi, PipeCut 360 HYDRA può essere utilizzato anche per il taglio e la smussatura simultanei di tubi in ghisa o ghisa sferoidale. Per ulteriori informazioni, consultare la pagina 18. riparata nell'ambito della garanzia, le spese di spedizione saranno a carico del cliente.

LIMITAZIONI DELLA GARANZIA:

La garanzia non copre le seguenti parti, servizi o danni:

- Lame per seghe e lame diamantate
- Ruote dell'unità di presa.
- Flangia della lama.
- Flangia di fissaggio.
- Rondella della flangia di trascinamento.
- Palette e guarnizioni del motore idraulico.
- Normale usura.
- Uso improprio, guasti e danni derivanti da incidenti.
- Danni causati da acqua, fuoco o fattori fisici.
- Rottura del motore o altri danni causati da sporco o da un livello di olio non adeguato.
- Danni derivanti dall'utilizzo di olio idraulico con livello di purezza inferiore al valore di riferimento.
- Danni derivanti da portate o pressioni dell'olio idraulico superiori ai valori di riferimento.

A seguito del continuo sviluppo del prodotto, le informazioni contenute in questo manuale possono essere soggette a modifiche. Le modifiche non vengono comunicate separatamente.

Servizio

- a) La manutenzione dell'utensile deve essere eseguita esclusivamente da personale qualificato.
- b) Durante la manutenzione dell'utensile, utilizzare esclusivamente pezzi di ricambio identici. Utilizzare esclusivamente ricambi originali e autorizzati.
- c) Utilizzare esclusivamente i lubrificanti forniti con l'utensile o specificati dal produttore.
- d) Dopo ogni intervento, effettuare un taglio di prova per verificare il corretto funzionamento dell'utensile. Prestare attenzione all'allineamento del taglio, al rumore e ai livelli di vibrazione.

Solo tecnici qualificati possono collaudare/verificare la sega per tubi Exact PipeCut 360 HYDRA. La sega per tubi non può essere testata o sottoposta a manutenzione da persone non addestrate alla manutenzione di utensili idraulici. Devono essere autorizzati a testare questo tipo di utensili e a utilizzare sistemi idraulici in conformità con le normative nazionali, statali e locali.

Informazioni ambientali



Smaltimento.

Quando la macchina Exact PipeCut 360 HYDRA è usurata, non smaltirla insieme ai normali rifiuti domestici; il prodotto deve essere riciclato separatamente. La raccolta differenziata e il riciclo dei prodotti e degli imballaggi usati facilitano il recupero dei materiali, riducono l'inquinamento ambientale e diminuiscono la domanda di materie prime. Le normative locali consentono di consegnare le seghe per tubi a uso domestico alle centri di raccolta comunali o a un rivenditore al momento dell'acquisto di un nuovo prodotto.

Per ragioni ambientali si raccomanda l'utilizzo di olio idraulico biodegradabile.

ISTRUZIONI OPERATIVE

Le seghe Exact PipeCut sono progettate con un'unità di presa che garantisce un fissaggio sicuro della sega al tubo. La sega si fissa ruotando il blocco di regolazione della pinza (Figura A / A4, pagina 2) e stringendolo saldamente al tubo. Assicurarsi che tutte le ruote della pinza girino liberamente e che non vi siano sabbia o detriti tra le giunzioni. Se sono presenti detriti o sabbia, la pinza deve essere pulita prima di iniziare il lavoro. Se viene rilevato un guasto nel meccanismo dell'unità di presa, la sega non può essere utilizzata.

PRIMA DI UTILIZZARE LA SEGA PER TUBI, VERIFICARE CHE:

- La protezione inferiore scorrevole della lama scorra liberamente.
- Il meccanismo di bloccaggio dell'unità motore funzioni perfettamente.
- Le ruote dell'unità di presa girino liberamente.
- I raccordi di ingresso e uscita dell'olio idraulico siano integri e i tubi flessibili siano serrati saldamente.
- il tubo da tagliare sia saldamente supportato su entrambi i lati del punto di taglio.
- sia installata nella macchina la lama del tipo corretto, specificamente progettata per tagliare il materiale da segare.
- La lama è in buone condizioni ed è ben salda.
- si disponga dei dispositivi di protezione individuale adeguati, come specificato nella sezione relativa alla sicurezza operativa di questo manuale.
- c'è abbastanza olio nel serbatoio dell'olio idraulico di una centralina o di un'altra fonte di pressione dell'olio idraulico in uso.

Avviare il motore premendo il pulsante START (Figura A / A1). Assicurarsi che il pulsante STOP (Figura A / A2) sia stato tirato nella posizione esterna. Se il pulsante STOP è in posizione premuta, il motore non si avvia. Iniziare a segare entro 15 secondi dall'accensione del motore per evitare di farlo funzionare a vuoto o a velocità eccessiva.

DETERMINAZIONE DEL PUNTO DI TAGLIO DEL TUBO

Segnare il punto di taglio sul tubo da tagliare sottraendo un pollice dalla misura richiesta. Il punto di contatto della lama con la parete del tubo si trova a un pollice (25 mm) dal bordo di misurazione nella direzione dell'unità di presa della sega. Tenere sempre presente che il bordo di misurazione (Figura A / A11) è impostato un pollice (25 mm) in più o in meno rispetto alla misura richiesta, a seconda della direzione da cui viene calcolata la dimensione necessaria.

FISSAGGIO DELLA SEGA PER TUBI AL TUBO

Posizionare la sega per tubi sopra il tubo da tagliare, assicurandosi che la pinza racchiuda il tubo. Il diametro della pinza della sega per tubi può essere regolato con il blocco di regolazione della pinza (Figura A / A4). Posizionare la sega per tubi nella posizione desiderata utilizzando il bordo di misurazione della protezione della lama (25 mm / 1" a destra del punto di taglio). (Figura A / A2). Regolare l'unità di presa in base al diametro del tubo ruotando il blocco di regolazione della pinza (Immagine A / A4) e stringendo la sega contro il tubo. Assicurarsi che il tubo dell'olio idraulico o qualsiasi altro oggetto non rimanga incastrato tra la pinza e il tubo da tagliare. Non iniziare mai a segare se le dita, indumenti o altri utensili posizionati in modo improprio si trovano tra la pinza e il tubo. Rimuovere inoltre eventuale sabbia e/o altri detriti da sotto la pinza. Assicurarsi che la sega si muova liberamente. Se la sega non si muove correttamente, staccarla dal tubo e controllare le ruote della pinza e i cuscinetti a sfera (Figura A / A7), pulendoli e lubrificandoli se necessario. Se l'unità di presa della sega è danneggiata, la macchina non può essere utilizzata finché non viene riparata.

FORATURA E TAGLIO DELLA PARETE DEL TUBO

Assicurarsi che tutte le persone che lavorano vicino alla sega per tubi indossino i dispositivi di protezione individuale appropriati.

Afferrare saldamente la maniglia di comando della sega (Figura B / B1, pagina 14) con la mano destra e tenere il blocco di regolazione della pinza (Figura A / A4) con la mano sinistra.

Forare la parete del tubo spingendo delicatamente verso il basso la maniglia di comando della sega per tubi con una pressione uniforme finché la lama non attraversa la parete del tubo e l'unità motore non si blocca in posizione di taglio. Si percepisce il bloccaggio quando il perno di bloccaggio (Figura A / A3) scatta nella sede prevista (Figura A / A6) e si sposta leggermente verso destra.

Ora che la sega per tubi è bloccata in posizione di taglio, è possibile iniziare in sicurezza il taglio circolare del tubo ruotando la sega in senso orario. Non far avanzare mai la sega nella direzione sbagliata.

FIGURA B

- B1: Handle 1
- B2: Handle 2
- B3: Handle 3
- B4: Handle 4
- B5: Handle 5
- B6: Handle 6

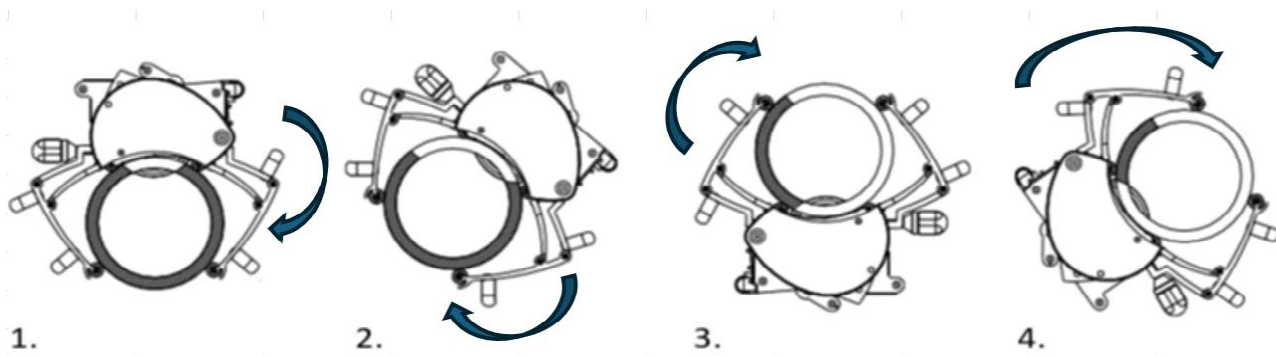
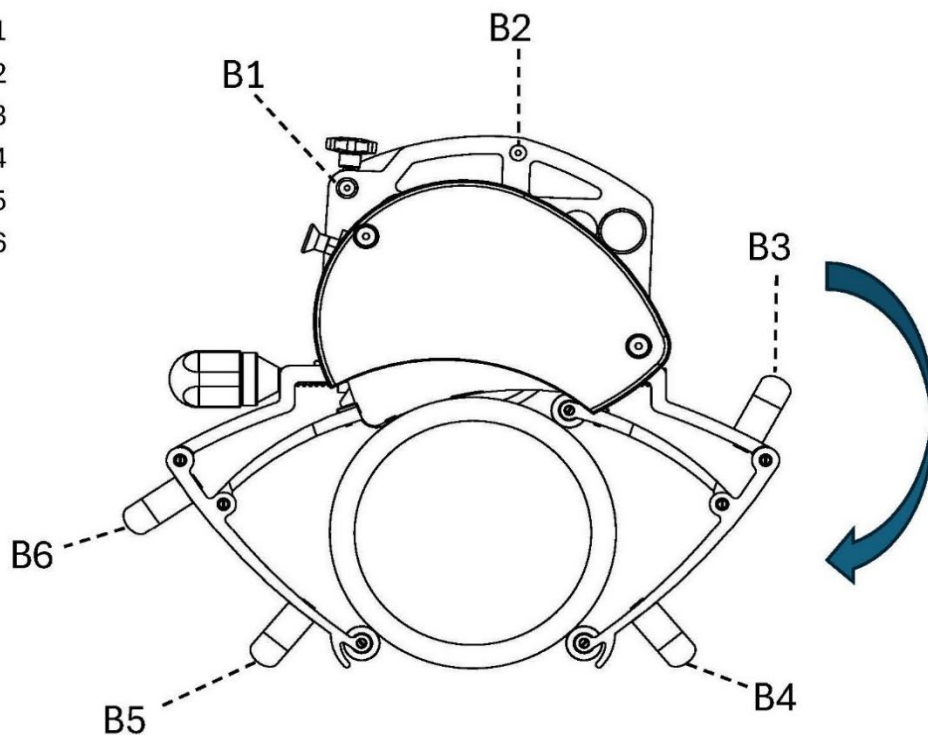

TAGLIO RUOTANDO LA SEGA ATTORNO AL TUBO, VEDERE A PAGINA 14:

Passaggio 1. Iniziare il taglio spingendo la lama attraverso la parete del tubo fino a quando l'unità motore si blocca. Quindi iniziare ad avanzare la sega per tubi tenendo le impugnature (Figura B / B1 e B2) fino a tagliare circa un quarto della circonferenza del tubo.

Passaggio 2. Cambiare la presa sulle maniglie: (Immagine B / B4 e B5) ora il peso della sega per tubi aiuta il movimento di avanzamento ed è possibile anche rallentare leggermente la velocità.

Passaggio 3. Quando la sega per tubi si trova sotto il tubo, cambiare la posizione della presa sulle maniglie (Immagine B / B2 e B3) e tirare la sega in avanti e verso l'alto fino a tagliare circa tre quarti della circonferenza del tubo.

Passaggio 4. Cambiare nuovamente la posizione della presa sulle maniglie (Figura B / B1 e B6) e avanzare la sega fino al completamento del taglio.

TAGLIO RUOTANDO IL TUBO SUI SUPPORTI:

- Iniziare il taglio spingendo la lama attraverso la parete del tubo fino a quando l'unità motore si blocca. Se possibile, tenere il piede sinistro sul tubo. Quindi iniziare ad avanzare la sega per tubi in senso orario tenendo le impugnature fino a tagliare circa un sesto della circonferenza del tubo.
- Alleggerire il peso del piede sinistro sul tubo e tirare la sega in senso antiorario fino alla posizione iniziale. L'unità di presa trattiene il tubo, che si muove insieme alla sega in questa direzione.
- Continuare a tagliare il tubo per circa un sesto della circonferenza, fino al completamento del taglio.

QUANDO IL PEZZO TAGLIATO SI STACCA:

- Portare l'unità motore in posizione superiore tirando il perno di bloccaggio (Figura A / A3, pagina 2) e premere immediatamente il pulsante STOP (Figura A / A2, pagina 2) per spegnere il motore. Evitare sempre di utilizzare il motore senza carico.
- La velocità di avanzamento deve essere selezionata in base al materiale del tubo e allo spessore della parete. Una velocità di avanzamento eccessiva può danneggiare la lama, sovraccaricare la sega per tubi e causare un risultato di taglio scadente. Controllare la velocità di avanzamento durante tutta la durata del taglio. Non lasciare mai completamente la presa sulla sega durante il taglio.
- Se durante la foratura o il taglio si verificano problemi, rumori anomali o vibrazioni eccessive che richiedono l'interruzione del taglio prima che il tubo sia stato completamente tagliato, spegnere il motore premendo il pulsante STOP (Immagine A /

A2, pagina 2) e liberare la lama tirando il perno di bloccaggio (Immagine A / A3, pagina 2).

- Quando il problema è stato identificato e risolto, riprendere il taglio dopo aver verificato che la sega o la lama non siano state danneggiate. Non avviare mai il motore quando l'unità motore è bloccata in posizione di taglio o quando i denti della lama sono a contatto con il tubo da tagliare.

REGOLAZIONE DELL'ALTEZZA

L'Exact 360 HYDRA è dotato di un meccanismo di regolazione della profondità della lama. Questo consente di ottimizzare l'altezza della lama. La regolazione dell'altezza è necessaria anche quando si utilizza il pacchetto Cut + Bevel.

L'altezza si regola ruotando la vite di regolazione dell'altezza.

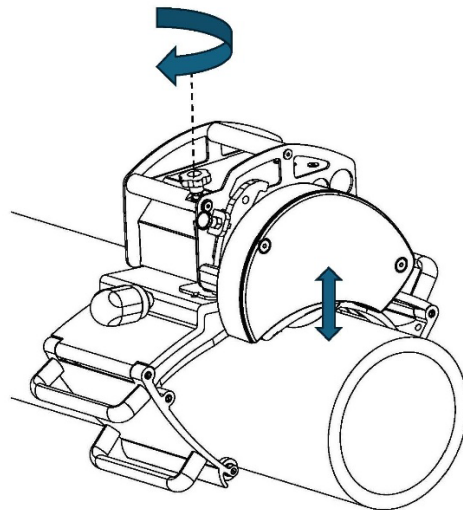

REGOLAZIONE DELL'ALLINEAMENTO DEL TAGLIO

Allentare le viti di regolazione 1 e 2 e ruotare l'utensile verso l'indicatore di regolazione come mostrato nell'immagine sottostante. Se è necessario che il taglio vada più a sinistra, ruotare l'indicatore di regolazione verso destra. Serrare le due viti dopo la regolazione.

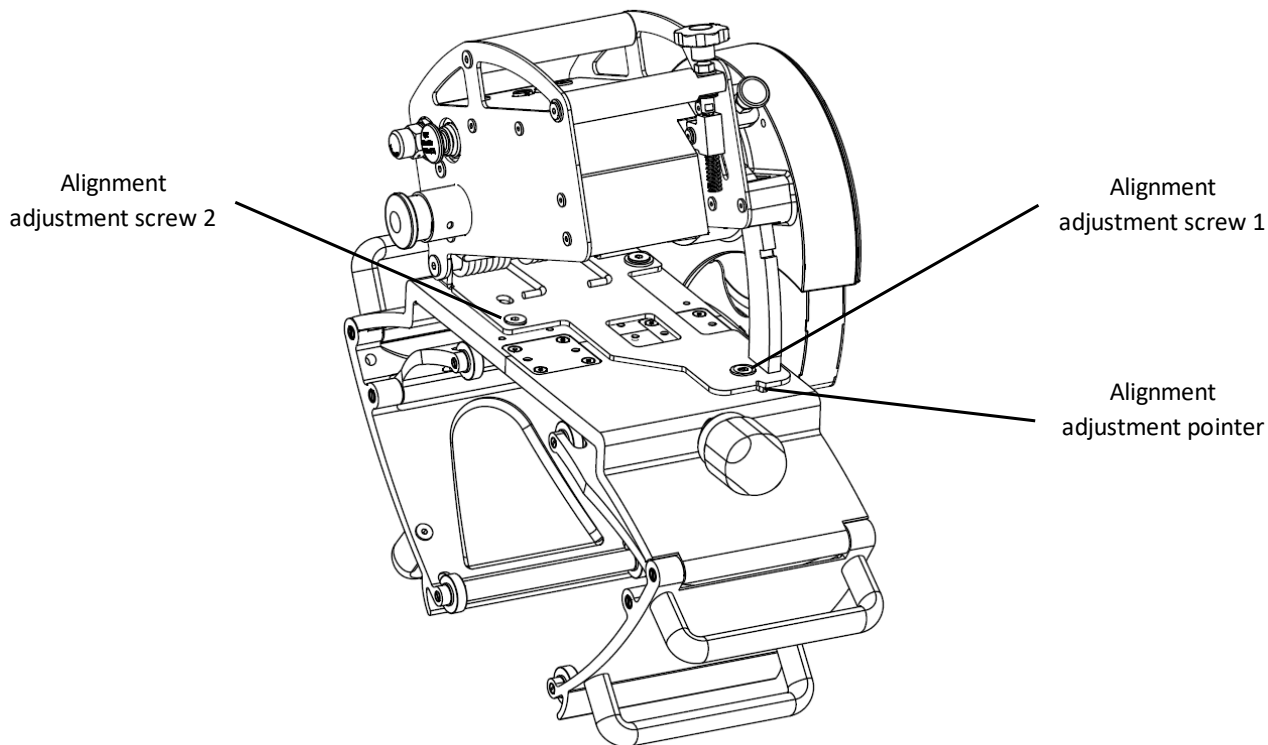

UTILIZZO IN CONDIZIONI DI FREDDO

⚠ AVVERTIMENTO: Quando si utilizza la sega in condizioni di freddo, indossare guanti di sicurezza termici. Il metallo freddo può causare lesioni alla pelle.

In condizioni di freddo, tenere presente la possibile fragilità del materiale da tagliare.

Prima di tagliare, verificare il serraggio della vite della lama utilizzando la chiave a forchetta e la chiave a brugola in dotazione.

Assicurarsi di utilizzare un olio idraulico adatto al funzionamento delle macchine idrauliche in condizioni di freddo. Quando la temperatura scende sotto i $-5\text{ }^{\circ}\text{C}$ ($23\text{ }^{\circ}\text{F}$), assicurarsi che la gradazione dell'olio sia 32.

Poiché l'umidità o l'acqua residua nel motore e in altre parti della sega per tubi possono congelare, la sega deve essere conservata e mantenuta in un luogo caldo.

CONSERVAZIONE

Conservare la sega per tubi in un luogo asciutto e al riparo dalla luce solare diretta. Non conservare la sega per tubi su strutture deboli o su scaffali instabili.

Assicurarsi che il luogo di conservazione possa sostenere il peso della sega per tubi. Proteggere la sega per tubi e le sue parti da possibili ammaccature.

Durante la conservazione, chiudere con tappi i raccordi di ingresso e uscita idraulici per impedire l'ingresso di detriti nell'utensile. I detriti possono causare malfunzionamenti e una maggiore usura dell'utensile.

Sostituzione delle lame

IMMAGINE C

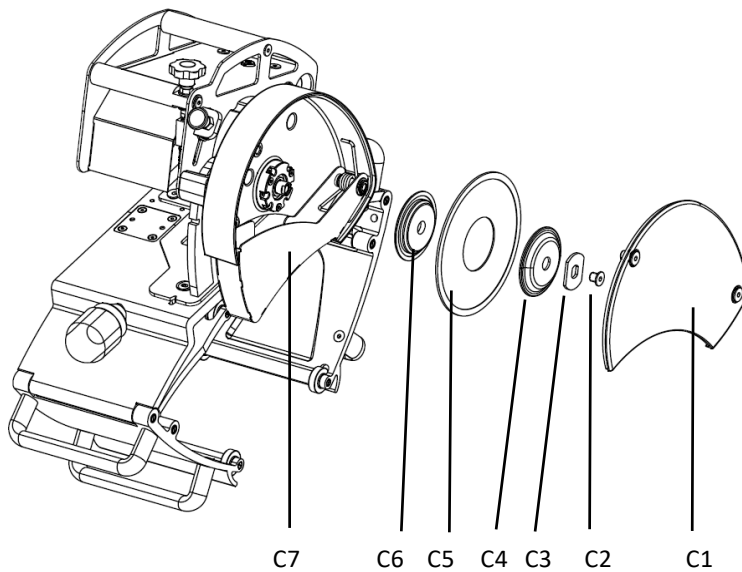

- C1 Coprilama**
- C2 Vite della lama**
- C3 Rondella della flangia di trascinamento**
- C4 Flangia di fissaggio**
- C5 Lama**
- C6 Flangia della lama**
- C7 Protezione inferiore della lama**

Aprire la protezione della lama (Figura C / C1) con la chiave a brugola da 5 mm in dotazione. Dopo aver messo da parte la protezione della lama, allentare la vite della lama (Figura C / C2) con la chiave a brugola e la chiave a forchetta.

Utilizzare la chiave a forchetta sulla rondella della flangia di trascinamento (Figura C / C3) come controforza per impedire la rotazione della lama e allentare la vite della lama con la chiave a brugola.

Rimuovere la rondella della flangia di trascinamento (Figura C / C3) e la flangia di fissaggio (Figura C / C4), dopodiché è possibile sostituire la lama (Figura C / C5).

Assicurarsi che la flangia della lama situata sotto la lama (Figura C / C6) sia saldamente in posizione e che non vi siano trucioli, detriti, sabbia o altri materiali che possano comprometterne il funzionamento tra la flangia della lama e la lama appena installata. Verificare inoltre che nella flangia di fissaggio, nelle viti o nella rondella della flangia di trascinamento non vi siano trucioli, detriti, sabbia o altri materiali che possano comprometterne il funzionamento.

Se nella lama o in altre parti sono presenti residui indesiderati, i componenti devono essere puliti prima dell'installazione. Una volta che la nuova lama è stata posizionata saldamente sulla flangia della lama, posizionare con cura la flangia di fissaggio sopra la lama, quindi riavvitare la rondella della flangia di trascinamento e la vite.

⚠ AVVERTIMENTO: Non sostituire mai la lama se la macchina è collegata a fonte di alimentazione dell'olio idraulico o se non si è certi che il motore si sia completamente arrestato.

Quando si sostituiscono le lame, utilizzare sempre utensili non danneggiati. Utensili danneggiati potrebbero non garantire il serraggio necessario per i componenti di fissaggio della lama, causando un possibile allentamento durante il taglio.

⚠ AVVERTIMENTO: Utilizzare esclusivamente lame con marchio Exact:
Exact ALU 165, Exact ALU 180
Exact Diamond X165, Exact Diamond X180
Exact Cermet 165, Exact Cermet 180
Exact Cermet P190

Non utilizzare lame di altri produttori. Le lame Exact Tools sono di alta qualità e sono state progettate specificamente per la sega per tubi Exact PipeCut 360 HYDRA.

⚠ AVVISO: Controllare le condizioni della lama. Tagliare con una lama non affilata o danneggiata sottopone la macchina a uno sforzo eccessivo e può portare a un risultato di taglio nettamente inferiore. Una lama non affilata o danneggiata deve essere immediatamente sostituita con una lama nuova o affilata. Segare con una lama smussata o danneggiata può causare scintille eccessive, il distacco dei denti della sega e quindi una situazione pericolosa per persone e/o materiali. Non segare mai con una lama piegata o danneggiata.

Gli utensili necessari per la sostituzione delle lame sono forniti insieme alla macchina. La lama può essere sostituita anche con altre chiavi a brugola e chiavi a forchetta di dimensioni adeguate. Le lame della sega per tubi PipeCut 360 HYDRA possono essere sostituite direttamente in cantiere.

**Accessori aggiuntivi per PipeCut 360 HYDRA:
Pacchetto Exact Cut+Bevel per tubi in ghisa/duttile**

Caratteristiche Cut+Bevel

Quando si utilizza il disco Diamond Cut + Bevel, la profondità e la larghezza della smussatura vengono regolate tramite la vite di regolazione dell'altezza (Figura A / A13). Ruotando la vite di regolazione dell'altezza in senso orario si ottiene una smussatura più profonda e ampia, mentre ruotandola in senso antiorario si ottiene una smussatura più piccola e sottile.

Si noti che la vite di regolazione dell'altezza influisce solo sulla posizione in cui l'unità motore è bloccata. Non muove l'unità motore se non è bloccata.

Quando si utilizza la macchina su un tubo di nuove dimensioni, prima di procedere al taglio, regolare la profondità di taglio su un valore maggiore del necessario. È più facile rendere il taglio più profondo regolando la vite di regolazione dell'altezza durante il taglio. La corretta impostazione della profondità viene confermata mediante la valutazione visiva del risultato del taglio.

L'impostazione della profondità non cambia se la vite di regolazione dell'altezza non viene spostata. Pertanto, è possibile effettuare tagli Cut + Bevel su tubi delle stesse dimensioni senza alcuna regolazione aggiuntiva.

Le forze di smussatura spingeranno la sega verso destra. Per compensare questi inconvenienti e ottenere un taglio dritto, è necessario ruotare l'unità motore in senso antiorario. L'entità di questa regolazione dipende dal materiale del tubo, dallo spessore della parete e dalle dimensioni dello smusso. Pertanto, non è possibile fornire un'unica posizione di regolazione ottimale.

Per effettuare la regolazione:

- Allentare le due viti sulla piastra del corpo
- Ruotare la piastra del corpo in senso antiorario
- Stringere le viti

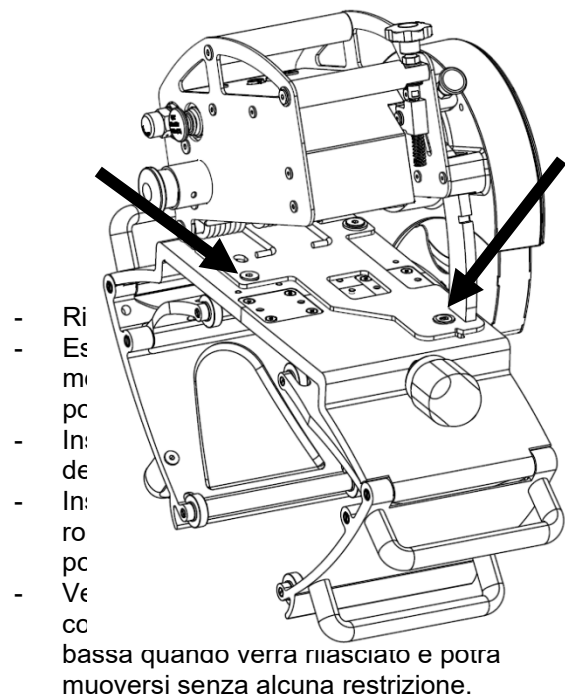
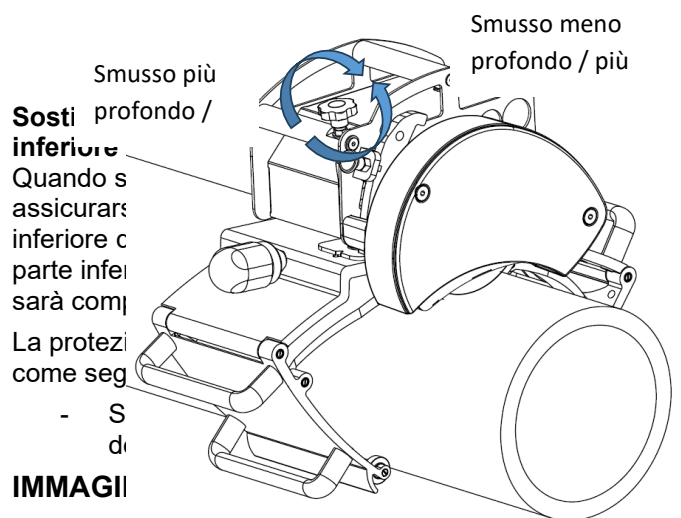
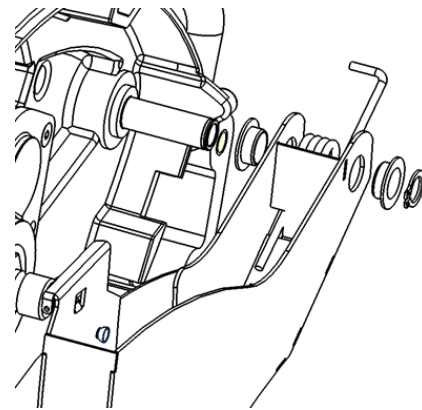

Profondità di taglio massime teoriche

Diametro tubo DN mm/pollici	Profondità di taglio mm/pollici lama 180 mm/7"	Profondità di taglio mm/pollici lama 165 mm/6,5"
150/6	33.7/1.35	26.2/1.03
200/8	35.8/1.40	28.3/1.11
250/10	39.0/1.55	31.5/1.24
300/12	42.3/1.70	34.8/1.37
350/14	45.0/1.80	37.5/1.47

LA MACCHINA EXACT PIPECUT 360 HYDRA TAGLIA TUTTI I MATERIALI/TIPI DI TUBI NOTI CON LE SEGUENTI LAME:

- Dischi Exact Diamond X165 e X180, esclusivamente per il taglio della ghisa.
- Exact ALU 165 e 180, per il taglio di alluminio e di tutti i tipi di plastica.
- Exact Cermet 180 e 165, per il taglio di acciaio e acciaio inossidabile.
- Exact TCT P190 per il taglio di tutti i tipi di plastica.

ATTENTION! Non tagliare tubi con parete di spessore superiore a quello sopra indicato.

ATTENTION! Controllare lo stato e le condizioni della lama prima del taglio